

# **XIAOMI** Electric Scooter 4 Pro (2nd Gen) Uživatelská příručka



Před použitím si pečlivě přečtěte tuto uživatelskou příručku a uschovejte si ji pro budoucí použití.

## Bezpečnostní připomenutí



Vždy se vyhýbejte překážkám.

## Pozor na bezpečnostní rizika

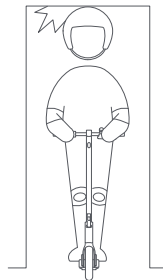

Vyvarujte se nárazů hlavou do rámu dveří, výtahů a jiných překážek nad hlavou.

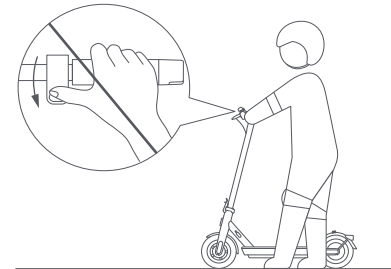

Když jdete vedle koloběžky, nemačkejte plynovou páčku.

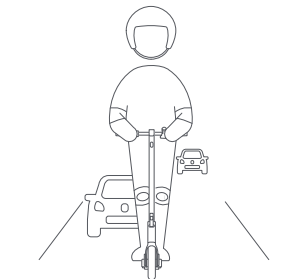

Pokud místní zákony nepovolují jinak, je jízda na veřejných komunikacích, dálnicích a rychlostních silnicích zakázána a nezákonná.

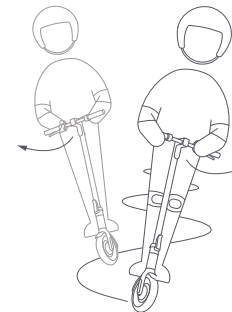

Při vysoké rychlosti neměňte prudce směr jízdy.

Nepokoušejte se o nebezpečné akce

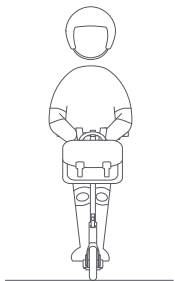

⊗ Na řídítka nezavěšujte tašky ani jiné těžké věci.



⊗ Nejezděte na jedné noze.



⊗ Nejezděte za deště. Nejezděte přes kaluže nebo jiné (vodní) překážky.



⊗ Nejezděte s nikým dalším, včetně dětí.

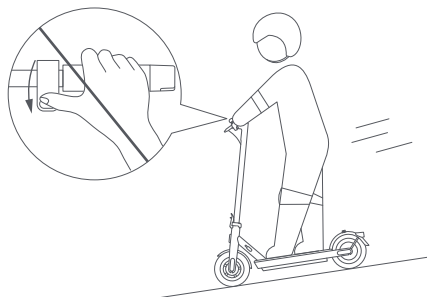

⊗ Při jízdě z kopce nadržte plynovou páčku a včas brzděte, abyste zpomalili. Při jízdě do prudkého kopce je třeba z koloběžky sestoupit a tlačít ji.



⊗ Při řízení koloběžky nepoužívejte mobilní telefon ani sluchátka.

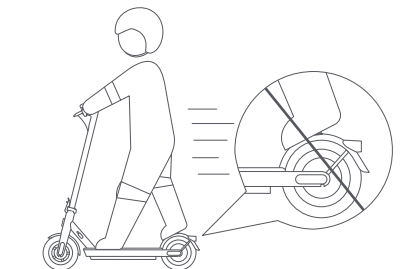

⊗ Nenechávejte nohy na zadním blatníku.



⊗ Během jízdy nepouštějte řídítka.

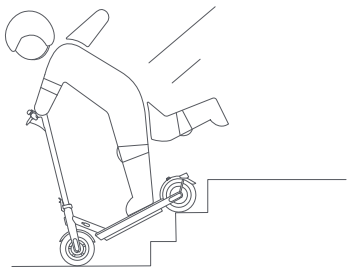

Nepokoušejte se jezdit nahoru nebo dolů po schodech ani skákat přes překážky.

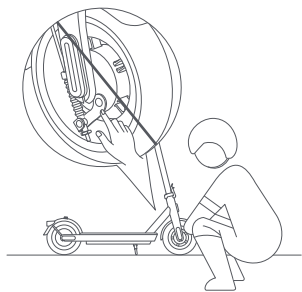

Nedotýkejte se mechanické brzdy.

## Přehled o produktu

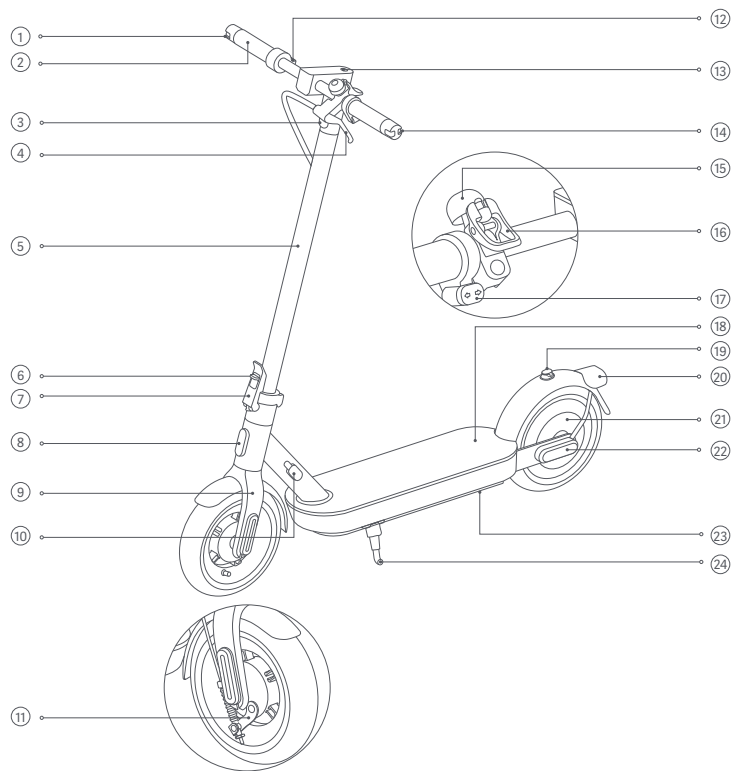

① Pravá směrovka

② Řídítka

③ Přední světlo

④ Brzdová páčka

⑤ Tyč

⑥ Rychloupínací páková pojistka

⑦ Rychloupínací páčka

⑧ Přední odrazka

⑨ Přední vidlice

⑩ Nabíjecí port

⑪ Mechanická brzda

⑫ Plyn

⑬ Ovládací panel a tlačítko napájení

⑭ Levá směrovka

⑮ Zvonek

⑯ Spona a páčka zvonku

⑰ Tlačítka směrovek

⑱ Deska

⑲ Háček

⑳ Zadní světlo a zadní odrazka

㉑ Motor kola

㉒ Boční odrazka

㉓ Příhrádka baterie

㉔ Stojánek

## Ovládací panel a tlačítko napájení

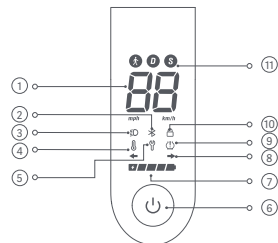

- 1 Tachometr: Zobrazuje aktuální rychlost koloběžky. Když se u koloběžky vyskytne nějaký problém, zobrazí se chybový kód. Když se koloběžka nabíjí, zobrazuje aktuální stav nabití baterie.
- 2 Bluetooth: Když se rozsvítí ikona, znamená to, že koloběžka byla úspěšně připojena k mobilnímu telefonu.
- 3 Světlo: rozsvícení této ikony znamená, že přední a zadní světlo svítí, a zhasnutí této ikony znamená, že přední a zadní světlo nesvítí. Zapněte koloběžku a stisknutím tlačítka napájení zapnete nebo vypnete přední a zadní světlo. V aplikaci Mi Home/Xiaomi Home můžete povolit funkci automatického zapnutí/vypnutí světel a přední a zadní světlo se během jízdy automaticky zapne nebo vypne podle okolního světla.  
Poznámka: Pokud je v aplikaci povolena funkce automatického zapnutí/vypnutí světel, stisknutím tlačítka napájení ji dočasně deaktivujete. Chcete-li tuto funkci opět začít používat, můžete koloběžku restartovat nebo ji povolit v aplikaci.
- 4 Teplotní varování: Pokud je teplota baterie příliš vysoká nebo příliš nízká, rozsvítí se ikona teploměru. To bude mít za následek sníženou akceleraci a případně problémy s nabíjením. Koloběžku používejte nebo nabíjejte až poté, co se její teplota baterie vrátí do normálního provozního rozsahu.

- 5 Oznámení o chybě: Pokud se ikona klíče rozsvítí červeně, znamená to, že došlo k chybě koloběžky.
- 6 Tlačítko napájení: Stisknutím tlačítka koloběžku zapnete a podržením tlačítka po dobu 2 až 3 vteřin koloběžku vypnete. Když je koloběžka zapnutá, stisknete tlačítko pro zapnutí/vypnutí předního a zadního světla a dvojitým stisknutím procházíte režimy.  
Poznámka: Koloběžka se automaticky vypne, když přejde do pohotovostního režimu na více než 10 minut. Pohotovostní režim znamená, že se koloběžka když je zapnutá nenabíjí, není uzamčena a není v pohybu.
- 7 Stav nabití baterie: Stav nabití baterie je indikován 5 čárkami, z nichž každá představuje přibližně 20 % nabití baterie.
- 8 Indikace směrovky: Když je koloběžka zapnutá, stisknete levé nebo pravé tlačítko směrovky, pak začne blikat příslušná směrovka a indikátor na ovládacím panelu. Mezitím bude bzučák reagovat stejnou frekvencí. Opětovným stisknutím tlačítka směrovku vypnete.
- 9 Huštění: Pokud svítí ikona huštění, znamená to, že je potřeba provést údržbu pneumatik. Zkontrolujte tlak v pneumatikách a okamžitě je nahustěte, abyste předešli poškození pneumatik způsobenému nedostatečným tlakem v pneumatikách. Doporučený tlak v pneumatikách je 45-50 psi.  
Poznámka: Po provedení údržby vypnete připomínku huštění pneumatik podle pokynů v aplikaci.
- 10 Zámek motoru: Pokud se rozsvítí tato ikona, znamená to, že je motor zamčený, a pokud zhasne, znamená to, že je motor odemčený. Motor můžete zamknout nebo odemknout pouze prostřednictvím aplikace Mi Home/Xiaomi Home. Podrobné pokyny naleznete v části Zamknutí koloběžky.
- 11 Režimy: je určen pro režim chůze a jeho maximální rychlost je 6 km/h; když je tento režim zapnutý, zadní světlo bliká červeně. je určen pro standardní režim. je pro sportovní režim a tento režim se vyznačuje vysokou rychlostí; doporučujeme tento režim používat po zvládnutí jízdních dovedností.

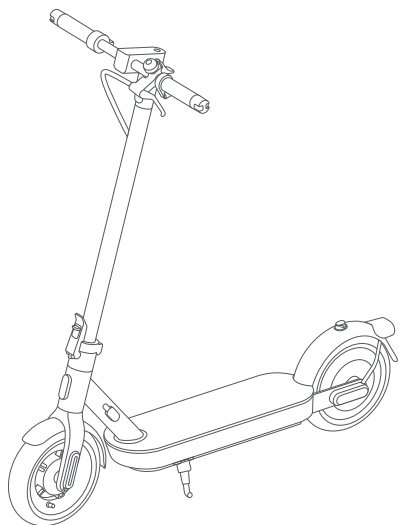

Elektrická koloběžka



Uživatelská příručka



Důležité informace



Specifikace

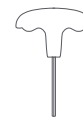

Imbusový klíč



Šroub 5x (1 je náhradní)

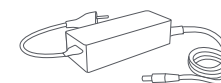

Nabíječka

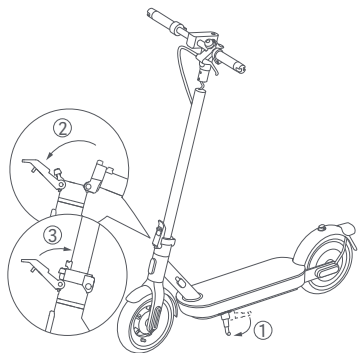

- 1 Koloběžku postavte na stojánek a držte ji tak dlouho, dokud nebude ve vzpřímené poloze. Poté zatlačte rychloupínací páčku směrem dovnitř až na doraz.

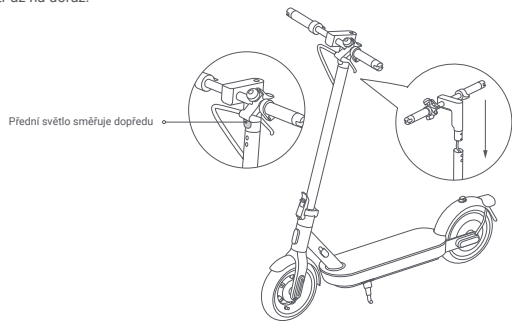

- 2 Nainstalujte řídítka na tyč a ujistěte se, že jsou nainstalována správným směrem.

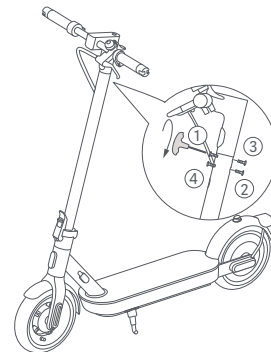

- 3 Při předběžném utahování čtyř šroubů pomocí přiloženého imbusového klíče postupujte podle obrázku. Ujistěte se, že jsou řídítka správně nainstalována, a poté šrouby důkladně utáhněte.



## Nabíjení koloběžky

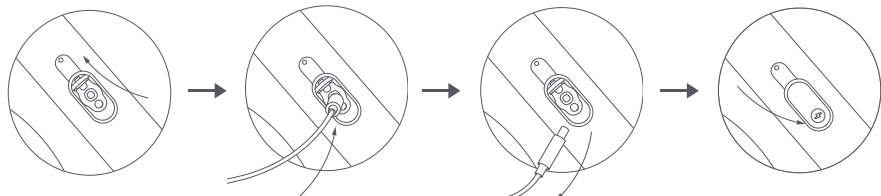

1 Zvedněte gumovou krytku.

2 Připojte nabíječku k nabíjecímu portu.

3 Po dokončení nabíjení odpojte nabíječku od nabíjecího portu.

4 Gumovou krytku vraťte zpět.

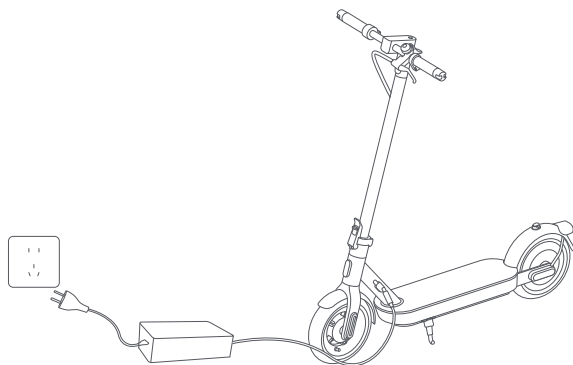

Koloběžka je plně nabitá, když se LED indikátor na nabíječce změní z červené na zelenou.



Pokud je koloběžka vypnutá po dobu přibližně jednoho měsíce a úroveň nabití baterie koloběžky je nižší než 30 %, přejde koloběžka do režimu spánku. V tomto případě není možné koloběžku zapnout. Chcete-li režim spánku ukončit, nabíjejte koloběžku asi tři vteřiny, aby došlo k aktivaci baterie.

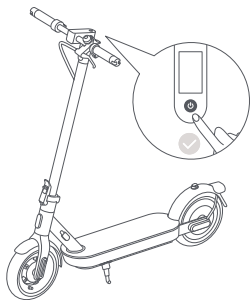

- 1 Před aktivací koloběžka při zapnutí pípá a její rychlost je omezena na 10 km/h. Při prvním použití koloběžky je nutné ji aktivovat prostřednictvím aplikace Mi Home/Xiaomi Home.

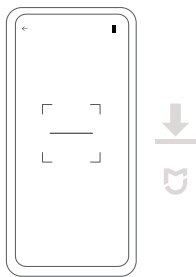

- 2 Pro stažení aplikace Mi Home/Xiaomi Home naskenujte QR kód na štítku, který se nachází na ovládacím panelu, na pravé straně desky nebo na zadní straně uživatelské příručky.  
Poznámka: QR kód je pro každou koloběžku unikátní, proto si jej prosím dobře uschovejte.

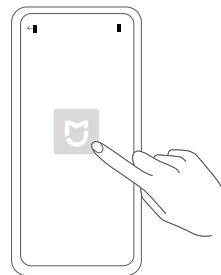

- 3 Otevřete aplikaci Mi Home/Xiaomi Home.

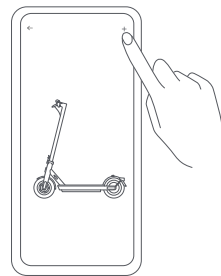

- 4 Klepněte na  v pravém horním rohu a poté otevřete "Scan" a znovu naskenujte QR kód na štítku umístěném na ovládacím panelu, na pravé straně desky nebo na zadní straně uživatelské příručky. Poté podle pokynů v aplikaci přidejte vaši koloběžku.

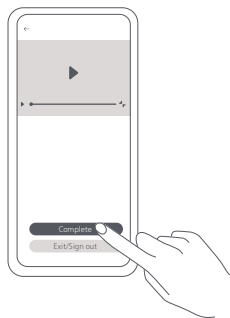

- 5 Podívejte se na video s průvodcem jízdou na koloběžce. Neukončujte video před jeho dokončením. Jinak se aktivace koloběžky nezdaří.

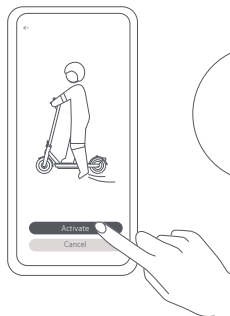

- 6 Klepnutím na "Activate" koloběžku aktivujete. Po aktivaci koloběžky přestane pípat a omezení rychlosti bude zrušeno.



Poznámky:

- Aplikace je v Evropě (kromě Ruska) označována jako aplikace Xiaomi Home. Název aplikace zobrazený na vašem zařízení by měl být brán jako výchozí.
- Verze aplikace mohla být aktualizována, postupujte prosím podle pokynů vycházejících z aktuální verze aplikace.

## Resetování Bluetooth

---

Zkontrolujte, zda je koloběžka zapnutá. Stiskněte plynovou páčku a současně 5krát stiskněte tlačítko napájení, abyste provedli reset. Když koloběžka zapípá, bylo resetování úspěšné.

## Obnovení továrního nastavení

---

Zkontrolujte, zda je koloběžka zapnutá. Stiskněte brzdovou páčku a současně stiskněte a podržte plynovou páčku a tlačítko napájení po dobu 7 vteřin. Jakmile uslyšíte pípnutí, koloběžka byla obnovena do továrního nastavení. Tato operace zcela vymaže data uložená ve koloběžce, postupujte proto opatrně.

Poznámka: Obnovu továrního nastavení nelze provést, pokud je koloběžka uzamčena nebo během jízdy.

## Jak jezdit

---

### 1 Před jízdou

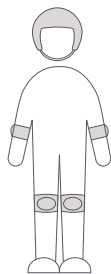

Před jízdou si nasadte helmu, chrániče loktů a kolen.

Poznámka: Před jízdou zkontrolujte tlak v pneumatikách. Doporučený tlak v pneumatikách je 45-50 psi.

### 2 Rozjezd a zrychlení



Jednou nohou se postavte na desku a druhou nohou se pomalu odrazte od země.

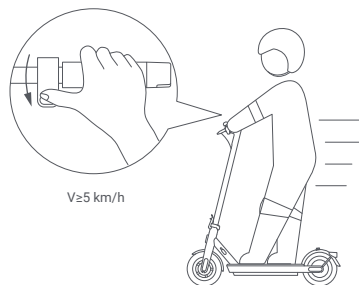

Když se koloběžka rozjede, položte obě nohy na desku a jemně stiskněte plynovou páčku. Plyn je možné použít, jakmile koloběžka jede rychlostí vyšší než 5 km/h.

### 3 Řízení

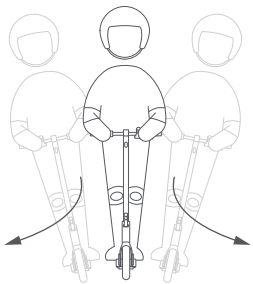

Při zatáčení nakloňte tělo po směru jízdy a pomalu otáčejte říditky.

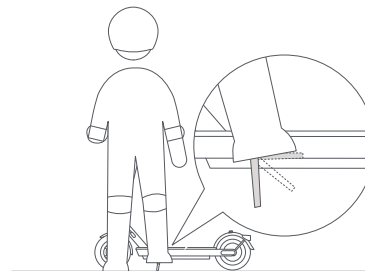

Když koloběžka zpomalí nebo se zastaví, položte jednu nohu na zem, abyste mohli z koloběžky sestoupit. Při parkování koloběžky ji postavte na stojánek.

### 4 Zpomalování, brzdění a parkování

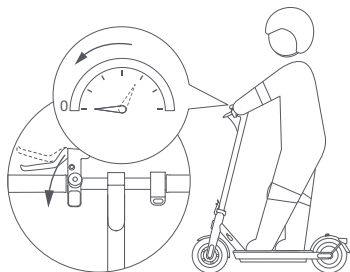

Pokud chcete zpomalit, pusťte plynovou páčku a můžete aktivovat funkci rekuperace energie, která vám pomůže snížit rychlost koloběžky. Pro nouzové zastavení pevně stiskněte brzdovou páčku.



Abyste zabránili tomu, že koloběžku budou bez vašeho svolení používat jiné osoby, můžete ji při parkování zamknout.

## Zamknutí koloběžky

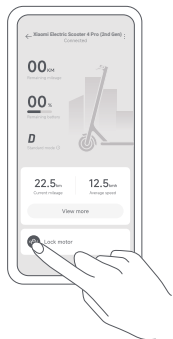

Klepnutím na (🔒) zamknete motor.

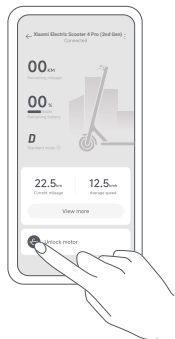

Klepnutím na (🔓) odemknete motor.

- Když je motor uzamčen, všechny ikony na ovládacím panelu automaticky zhasnou, kromě ikony Bluetooth a zámku motoru. Pokud bude koloběžka mimo dosah připojení Bluetooth, Bluetooth se odpojí a ikona Bluetooth zhasne.
- Klepnutím na (🔒) v aplikaci zamknete motor a tlačítko napájení nebude fungovat. Pokud je koloběžka rozpožehována silou, její zadní kolo se nebude moci normálně pohybovat, což bude doprovázeno zvukovým signálem a vibračním upozorněním na telefonu. Tato funkce nemůže zabránit odcizení koloběžky, dbejte prosím na její zabezpečení. Koloběžka se po zablokování motoru na 24 hodin automaticky vypne a po opětovném zapnutí koloběžky zůstane motor zablokovaný. Chcete-li koloběžku používat, musíte motor odemknout v aplikaci. Uzamčení motoru bude spotřebovávat energii koloběžky, proto tuto funkci používejte správně. Poznámka: Telefon bude vibrovat pouze v případě, že je otevřena příslušná záložka koloběžky v aplikaci Mi Home/Xiaomi Home.

## Skládání/rozkládání a přenašení

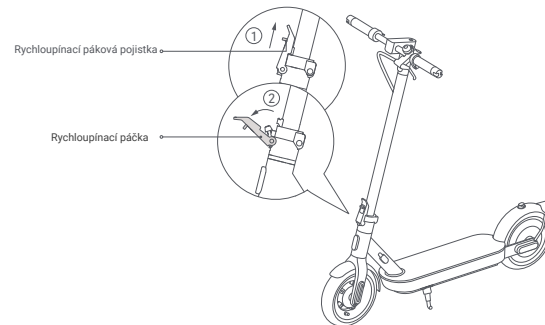

- 1 Před složením se ujistěte, že je koloběžka vypnutá a nenabíjí se. Přidržte tyč, zvedněte rychloupínací pákovou pojistku a zatáhněte za rychloupínací páčku směrem ven.

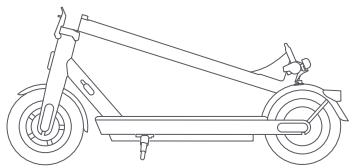

2 Sklopte tyč.

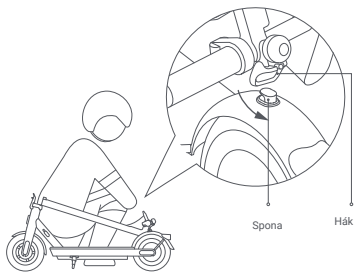

3 Zarovnejte sponu s hákem a připevněte je k sobě.

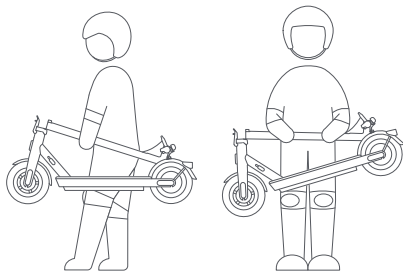

4 Při přenášení držte tyč buď jednou, nebo oběma rukama.

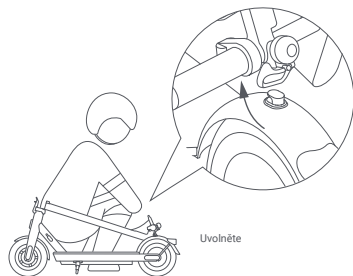

5 Při rozkládání koloběžky zatáhněte za sponu směrem nahoru, aby se uvolnila z háku.

## Seřízení mechanické brzdy

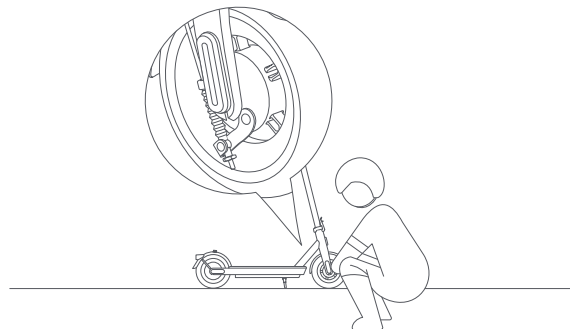

Nástroj: nástrčný klíč s T-rukojetí 14 mm (není součástí balení).

Před seřízením se ujistěte, že je koloběžka vypnutá a nenabíjí se. Pokud je brzda příliš utažená, otočte pomocí nástroje maticí na závitové tyči proti směru hodinových ručiček, abyste mírně zkrátili odkrytou spodní část brzdového lanka. Pokud je brzda příliš uvolněná, otočte nástrojem maticí na šroubové tyči ve směru hodinových ručiček, abyste mírně prodloužili odkrytou spodní část brzdového lanka.

Varování: V opačném případě může dojít k zablokování předního kola při brzdění a následnému převrácení koloběžky dopředu.

## Huštění pneumatik

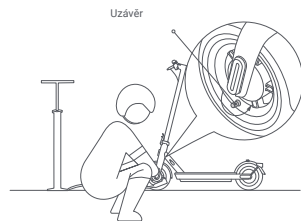

- 1 Sundejte uzávěr ventilu pneumatiky a pevně připojte k ventilu pumpičku.

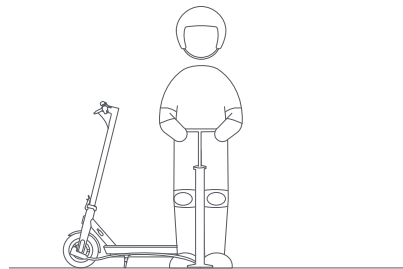

- 2 Nahustěte pneumatiku.

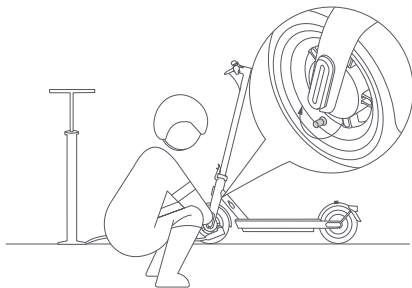

- 3 Odpojte pumpičku a nasadte uzávěr ventilu pneumatiky zpět.



Každý měsíc zkontrolujte tlak v pneumatikách, a pokud je příliš nízký, nahustěte pneumatiky. Doporučený tlak v pneumatikách je 45-50 psi.

Vyobrazení výrobku, příslušenství a uživatelského rozhraní v uživatelské příručce slouží pouze pro referenční účely. Skutečný výrobek a funkce se mohou lišit v důsledku vylepšení výrobku. Další informace naleznete na internetové adrese [www.mi.com](http://www.mi.com). Podrobnou elektronickou příručku naleznete na internetové adrese [www.mi.com/global/service/userguide](http://www.mi.com/global/service/userguide).

Dovozce:  
Beryko s.r.o.  
Pod Vinicemi 931/2, 301 00 Plzeň  
[www.beryko.cz](http://www.beryko.cz)



Neodstraňujte



Vyrobena v Číně  
Originální pokyny